

Para garantir o uso correto do equipamento, é essencial ler o manual completo, disponível através do QR Code na capa deste guia ou no site da empresa.

DESCRIÇÃO

O CRA06N é um equipamento projetado para converter corrente alternada (CA) em corrente contínua (CC), fornecendo energia estável para bancos de baterias e cargas em corrente contínua como sistemas de iluminação, controle e equipamentos eletrônicos. Quando conectado à rede elétrica, realiza a retificação da tensão para alimentar dispositivos de forma segura e eficiente.

AVISOS DE SEGURANÇA



CUIDADO: equipamento pesado.



Este equipamento deve ser instalado por um profissional qualificado.



A inversão da polaridade pode causar danos graves ao equipamento e perda de garantia.



Este equipamento deve ser usado exclusivamente para o propósito que foi projetado.



CUIDADO: O manuseio incorreto desse equipamento pode ocasionar CHOQUE ELÉTRICO.



Evite a instalação do equipamento em ambientes muito quentes, úmidos, ou muito sujos.



Nunca instale o equipamento em ambientes com produtos inflamáveis ou onde há risco de explosão.



Atente-se a sinalização e indicações de alarmes no painel frontal do equipamento, em caso de sobrecarga desligue alguns eletrodomésticos.



Use ferramentas apropriadas e isoladas na instalação. Evite curtos-circuitos nos terminais da bateria, porque isso reduzirá drasticamente sua vida útil e pode, até mesmo, inutilizá-la permanentemente.

INSTALAÇÃO

O equipamento deve ser instalado em ambiente seco, com temperatura abaixo de 45°C e boa ventilação, preferencialmente próximo ao banco de baterias para reduzir perdas. Utilize exaustores em locais fechados e dimensione

corretamente os cabos, especialmente no barramento CC, para evitar aquecimento e riscos de incêndio.

Para mais detalhes, consulte o manual do equipamento.

FUNCIONAMENTO

O CRA06N converte automaticamente a corrente alternada (CA) da rede elétrica em corrente contínua (CC) para carregar bancos de baterias e alimentar cargas em sistemas de corrente contínua.

Durante a operação, o sistema realiza três etapas de carga inicial, equalização e flutuação automática mantendo as baterias sempre no nível ideal. Um controlador eletrônico interno monitora continuamente a tensão e a corrente de saída, ajustando o funcionamento da ponte retificadora para garantir estabilidade, eficiência e proteção contra sobrecarga.

O equipamento opera de forma automática, podendo permanecer conectado à rede elétrica para fornecimento contínuo de energia e manutenção da carga das baterias.

PAINEL FRONTAL



Figura 1 – Vista Frontal.

LED's DE SINALIZAÇÃO

O CRA06N possui um total de 11 leds de indicação e alarme.

Após ser instalado, o retificador funcionará automaticamente. O operador, entretanto, deve ficar atento as indicações do painel.

LED	COR	SITUAÇÃO
ALIMENTAÇÃO	AZUL	Equipamento energizado.
SERVIÇO	VERDE	Indica que a ponte retificadora está atuando.
CARGA	VERDE	Baterias estão sendo carregadas. Quando apagado o Led indica que o equipamento entrou no modo de flutuação.
LIMITADOR DE CORRENTE	AMARELO	O circuito de proteção está atuando, ou seja, o equipamento está fornecendo a corrente máxima.
FALHA ALIMENTAÇÃO	VERMELHO	A tensão de entrada do equipamento está baixa, ou há falta de fase.
FUGA A MASSA "+"	VERMELHO	Indica falha na isolação do sistema de CC.
FUGA A MASSA "-"	VERMELHO	Indica falha na isolação do sistema de CC.
TEMPERATURA RETIFICADOR	VERMELHO	Indica sobre temperatura no interior do equipamento, por proteção o mesmo é desligado, até a normalização desta. Verificar sistema de ventilação do equipamento.
TEMPERATURA NA BATERIA	VERMELHO	Indica um sobre aquecimento no banco de baterias.
CC BAIXA	VERMELHO	Indica que há subtensão na saída de CC.
CC ALTA	VERMELHO	Indica uma sobre tensão na saída de Corrente Contínua, e que o retificador foi bloqueado até sua normalização.

DIAGRAMA DE LIGAÇÃO



Figura 2 – Esquema de ligação.

ESPECIFICAÇÕES TÉCNICAS

DADOS DO EQUIPAMENTO	CRA06N	
	12V	24V
TENSÃO DE ENTRADA (VCA)	120/220 ou 220/380/440	
TENSÃO DE SAÍDA FLUTUAÇÃO (VCC)	13,8	26,5
CORRENTE DE SAÍDA MÁXIMA (A)	Até 60 conforme o modelo	
PROTEÇÃO DE SAÍDA (VCC)	Disjuntor	
PROTEÇÃO DE ENTRADA (VCA)	Disjuntor	
PROTEÇÃO DE SOBRECORRENTE E SOBRETENSÃO	Eletrônica	
TEMPERATURA AMBIENTE DE FUNCIONAMENTO (°C)	0 a 40	
PESO (Kg)	~51	
DIMENSÕES (A x L x P) (cm)	23 x 41 x 44	
GRAU DE PROTEÇÃO	IP31	

ASSISTÊNCIA TÉCNICA

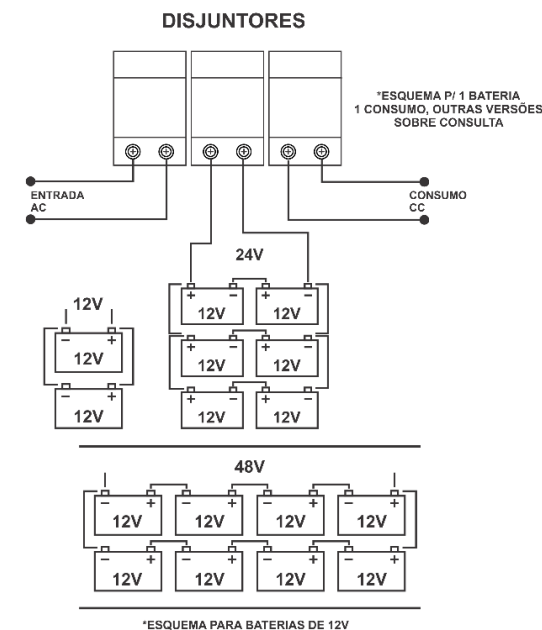
Antes de acionar a assistência técnica verifique os seguintes passos:

- Leia o manual do produto;
- Acione a assistência técnica da empresa que projetou e instalou seu sistema.

Caso o problema seja de um equipamento Technomaster, entre em contato conosco.

GARANTIA

Este produto Technomaster possui garantia de doze (12) meses, contados a partir da data de emissão da nota fiscal ao consumidor final. A garantia é válida apenas para defeitos de fabricação detectados após o recebimento dos produtos.

A Technomaster reserva-se o direito de atender a todas as reposições no prazo máximo de 30 dias, conforme previsto no Código de Defesa do Consumidor.

Confira o termo de garantia completo no manual de instruções.

MANUTENÇÃO

O equipamento não requer manutenção específica. Recomendamos que uma pessoa habilitada verifique as conexões elétricas periodicamente, com reaperto dos terminais, se necessário, e limpeza dos orifícios de ventilação com o uso de um pincel seco e macio.

A NOSSA MISSÃO É A SUA ENERGIA



+55 51 3589-1894



technomaster@technomaster.com.br



<http://www.technomaster.com.br>



Rua da Estação, 433 – Rio dos Sinos
São Leopoldo - RS
CEP: 93010-160

GUIA RÁPIDO

Escaneie o QR Code ao lado e
acesse o manual completo.



CRA06N – 60A

CARREGADOR RETIFICADOR AUTOMÁTICO NAVAL



TECHNOMASTER®